

RACCORDS RAPIDES PASSE-PAROIS - SÉRIE PS/PD - Ø ¾" - 1" - 1½" - 2"



Les raccords rapides ont été conçus pour permettre aux tuyaux de soufflerie, de traverser la paroi du filtre de manière simple et rationnelle, éliminant ainsi le besoin de soudures ou de raccords filetés

Turbo propose deux modèles :

- Série PD, utilisés pour la connexion entre deux tuyaux
- Série PS, utilisés pour le tuyau traversant

Turbo dispose également de clés spéciales destinées au serrage des douilles et des écrous.

L'utilisation est exclusivement recommandée dans le cadre d'applications pneumatiques.

Ne pas utiliser comme support mécanique.

DESCRIPTION	PS20	PS25	PS40	PS55
1 Écrou	1281040	1281045	1281050	1281055
2 Ogive	1321006	1321010	1321012	1321014
3 Joint conique	3301010	3301013	3301017	3301020
4 Douille	3181036	3181036	3181032	3181022
5 Joint fibre	3141529	3141529	3581000	3581014
6 Corps	1252022	1252026	1252032	1251052

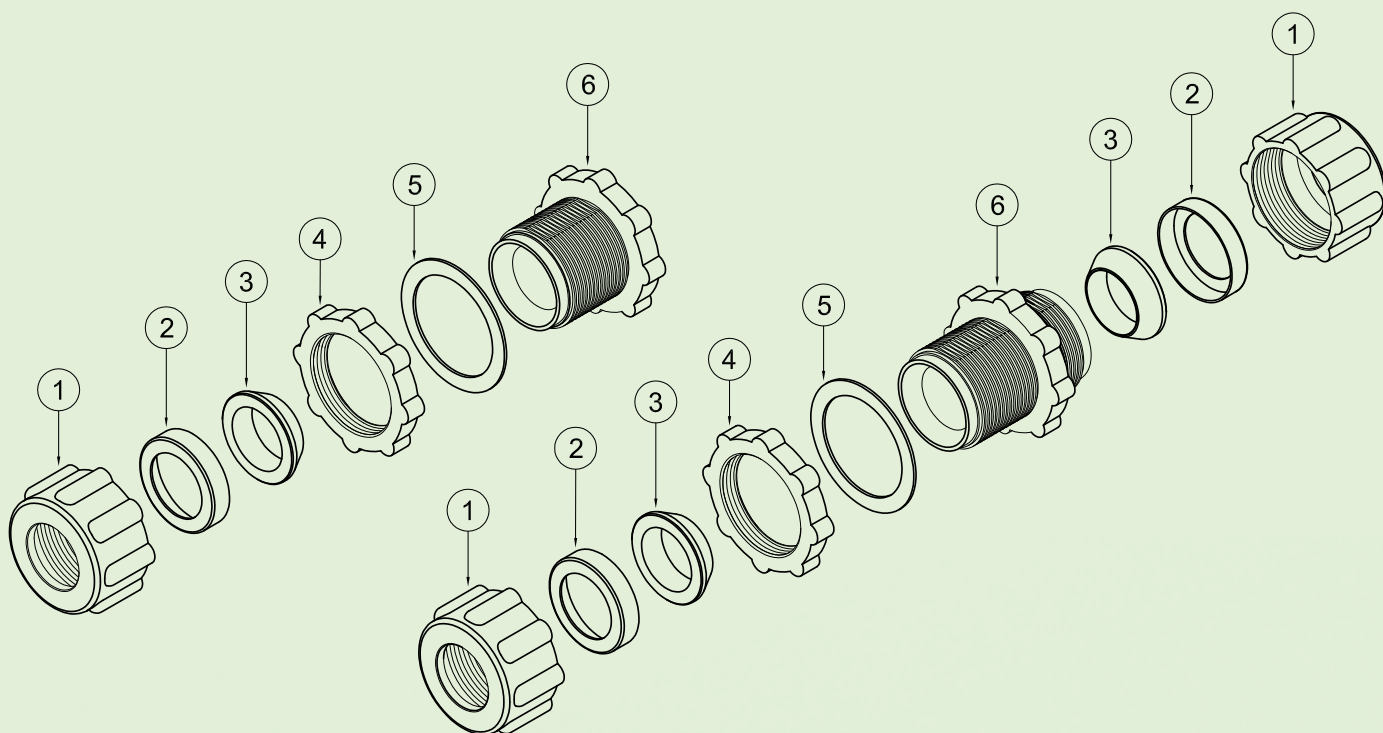

DESCRIPTION	PD20	PD25	PD40	PD55
1 Écrou	1281040	1281045	1281050	1281055
2 Ogive	1321006	1321010	1321012	1321014
3 Joint conique	3301010	3301013	3301017	3301020
4 Douille	3181036	3181036	3181032	3181022
5 Joint fibre	3141529	3141529	3581000	3581014
6 Corps	1252020	1252024	1252028	1252034

SÉRIE PS/PD - Ø ¾" - 1" - 1½" - 2" - DIMENSIONS TOTALES

PS

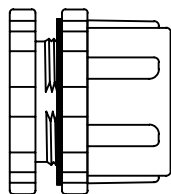
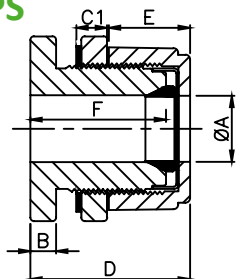

MODÈLE	ØA	B	C1	D	E	F	Poids (kg)
PS 20	¾"	10,5	12,5	67	35	56	0,5
PS 25	1"	10,5	12,5	67	35	56	0,4
PS 40	1½"	15	16,5	92	40	79	0,8
PS 55	2"	15	16,5	91	42	80	1

PD

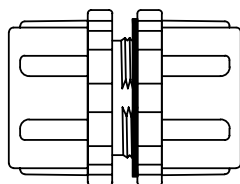
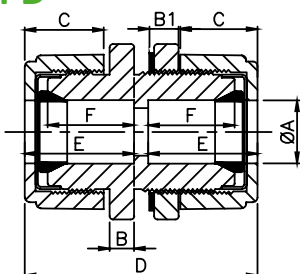

MODÈLE	ØA	B	B1	C	D	E	F	Poids (kg)
PD 20	¾"	10,5	12,5	35	105	50	38	0,7
PD 25	1"	10,5	12,5	35	105	50	38	0,6
PD 40	1½"	15	16,5	40	140	67	55	1,2
PD 55	2"	15	16,5	42	142	55	66	1,4

CARACTÉRISTIQUES TECHNIQUES

Corps, douille, écrous

Aluminium moulé sous pression

Joints

NBR -30°C / +100°C

Silicone

-60°C / +200°C

Montage passe-parois

¾"

trou mural Ø min. 56

1"

trou mural Ø min. 56

1" ½

trou mural Ø min. 72

2"

trou mural Ø min. 84

CLÉS DE MONTAGE - SÉRIE SG/SD

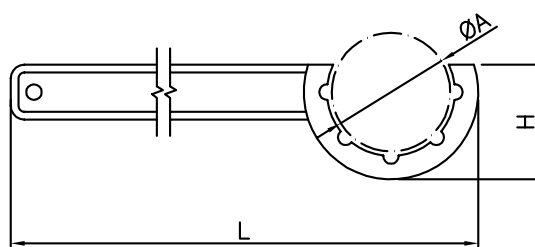
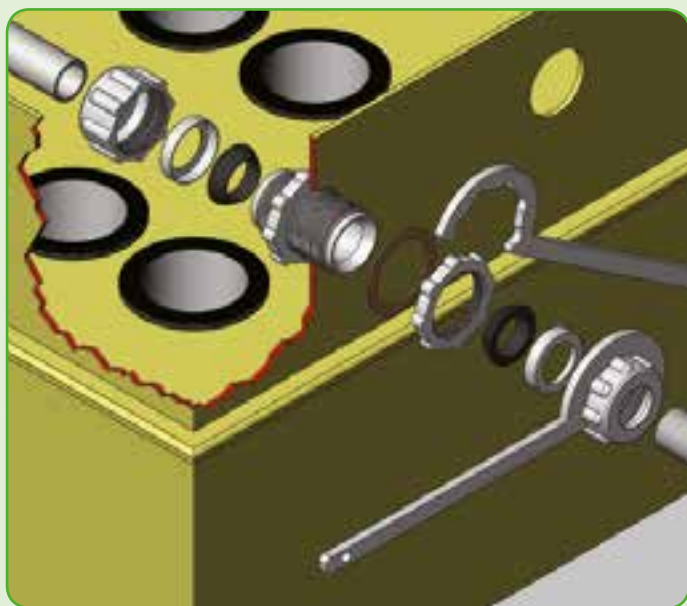

CLÉ SD DE VERROUILLAGE DE L'ÉCROU

MODÈLE	Ø	A	H	L
SD 20	¾"	61	70	350
SD 25	1"	61	70	350
SD 40	1½"	82	85	410
SD 55	2"	98	90	420

CLÉ SG DE VERROUILLAGE DE LA DOUILLE

MODÈLE	Ø	A	H	L
SG 20	¾"	70	65	350
SG 25	1"	70	65	350
SG 40	1½"	90	85	410
SG 55	2"	103	90	420